

雷弗ODM技术方案

产品型号：B400K0FT1505

产品介绍

FT1505泵头，是精准响应市场需求的最新力作。精美小巧，融入观察视窗与开盖指示标识等人性化设计，极大提升操作便捷性。同时FT1505可提供精确、可重复的低脉动流量控制，满足生物发酵及众多领域的OEM配套需求。

功能及特点

- **精美小巧，便于OEM配套使用**
外观精美，结构紧凑，易于集成至多种仪器设备中，有效节省空间
- **单手操作，效率提升**
经典翻盖设计，实现单手快速装管，且软管自动定位与装卡，无需调整，大幅提升工作效率
- **观察视窗与开盖标识，双重直观体验**
观察视窗兼具开盖指示，内部运行情况清晰可见，引导开盖一目了然，用户体验显著提升
- **弹簧压块设计，延长泵管寿命**
采用弹簧压块设计，延长泵管寿命，稳定流量输出，降低脉动，确保高精度流体控制
- **低脉动，**
四轮滚设计，精确、一致性的低脉动流量控制；
- **大流量**
连续运行最大流量370mL/min，间歇运行最大流量550mL/min
- **灵活适配，多种规格软管支持**
支持六种规格软管，壁厚1.6mm，适应多样化应用场景。
- **标准与高压两种型号选择**
弹簧可调，提供标准压力和高压力两种型号选择，满足不同使用需求
- **选配开盖停机和转速监测功能**
可选配开盖停机和转速检测功能，确保使用安全和运行状态监测

应用领域：生物制药、医疗设备、实验室仪器及众多领域的OEM配套需求

典型应用：生物发酵、牙科、手术冲洗等



整机参数

硬件配置

技术参数

电机类型	42步进电机
驱控方式	用户自备
转速范围	连续运行≤400rpm；间歇运行≤600rpm
连续最大流量	370ml/min（硅胶管）
间歇最大流量	550ml/min（硅胶管）
通道数	1通道
滚轮数	4滚轮
运行方向	可正反转
适配软管壁厚	1.6mm
适配软管规格	120#、13#、14#、19#、16#、25#
软管材质	硅胶管，pharmed
装管方式	自适应管卡
压管类型	弹性间隙
泵头外壳材质	增强尼龙
泵头滚轮材质	滚轮：PET；金属件：304；
噪音	≤60db（测试环境噪声≤40dB，测试产品与噪音仪水平距离为1米）
泵头重量	470g(不含软管)
外形尺寸	64mm×64mm×91mm
工作环境	环境温度0-40℃，相对湿度 < 85%RH
储存环境	环境温度为-40 ~ +50℃、相对湿度不大于95%的清洁通风良好的环境内，空气中不得含有腐蚀性、易燃性气体、油雾、粉尘

软管型号与流量参数

软管材质	适用软管	1rpm流量	30rpm流量	60rpm流量	100rpm流量	200rpm流量	400rpm流量	600rpm流量
Pharmed管	120#	0.02	0.6	1.2	2.1	4.3	8.7	12.9
	13#	0.04	1.2	2.5	4.1	8.3	16.5	25
	14#	0.14	4.2	8.5	14	28	57	85
	19#	0.29	8.7	17.5	29	58	115	175
	16#	0.5	15	30	50	100	200	300
	25#	0.92	27	55	92	184	370	550

★以上流量数据，均为实验室常温常压条件下用雷弗软管打纯净水测试所得，此数据仅供参考；实际使用时由于受压力、温度、介质特性、软管材质等具体因素的影响，具体情况需要咨询雷弗工程师。



图1 转速流量图

外观尺寸图及开孔尺寸图

单位：mm

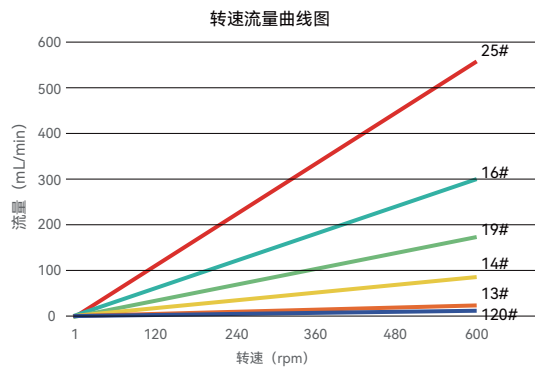
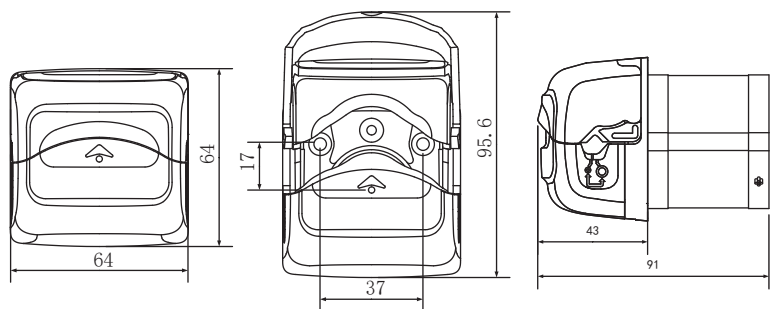

- 以上流量数据，均为实验室常温常压条件下用雷弗软管打纯净水测试所得，此数据仅供参考；
- 实际使用时由于受压力、温度、介质特性、软管材质等具体因素的影响，具体情况需要咨询雷弗工程师。

产品结构及使用方法

产品结构

部件名称及作用：

- 活动前壳：翻开/扣合活动前壳能够打开/闭合泵头装管空间；
- 观察视窗：用于透视观察泵头转动状态；
- 本体：用于安装电机与提供整机安装位置；
- 支撑：用于支撑泵头芯；
- 泵头芯：作为挤压软管的工作部件；
- 管卡档位标识：指示当前管卡所处位置；
- 电机：提供动力。

使用方法

- 步骤一：按图示方向，将电机嵌入设备中，安装孔位置用2个M4盘头螺钉或内六角螺钉将泵头固定在设备上即可。
- 步骤二：翻开活动前壳，直到完全打开；
- 步骤三：在活动前壳与泵头芯之间形成软管安装空间，在这一空间中放置软管；理顺泵头内部软管，使之自然伸展，无扭曲，无偏斜。
- 步骤四：向下扣合活动前壳，直到听到咔嗒一声，此时活动前壳关闭锁止，轨道自动关闭，管子在此过程中被自动拉伸固定。



图2 产品结构图

图3 泵头安装图

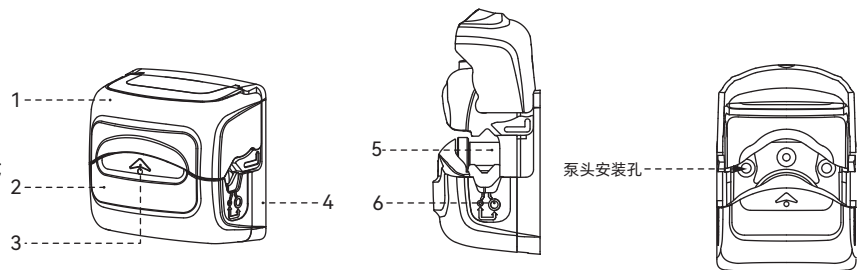

图3 软管安装图

订货信息

订货单

型号

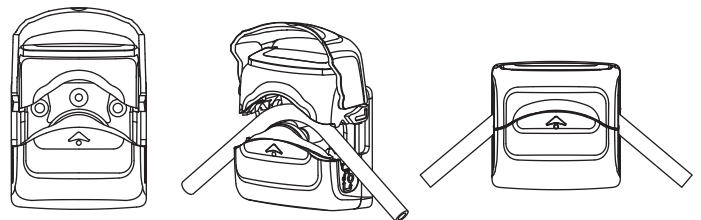
5010300801020

B400K0FT1505



微信公众号